

BS 14.4
BS 14.4 Quick
BS 18
BS 18 Quick
SB 18

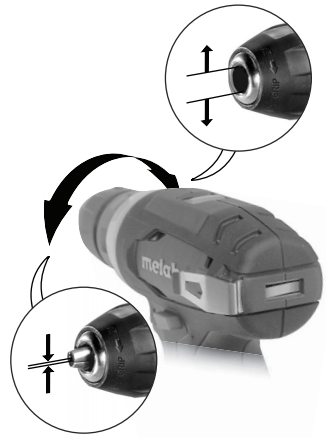

bg Оригинално ръководство за
експлоатация 5

SB 18

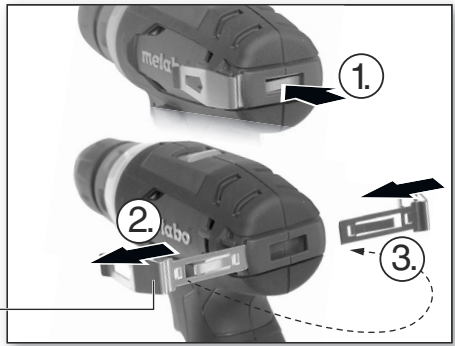
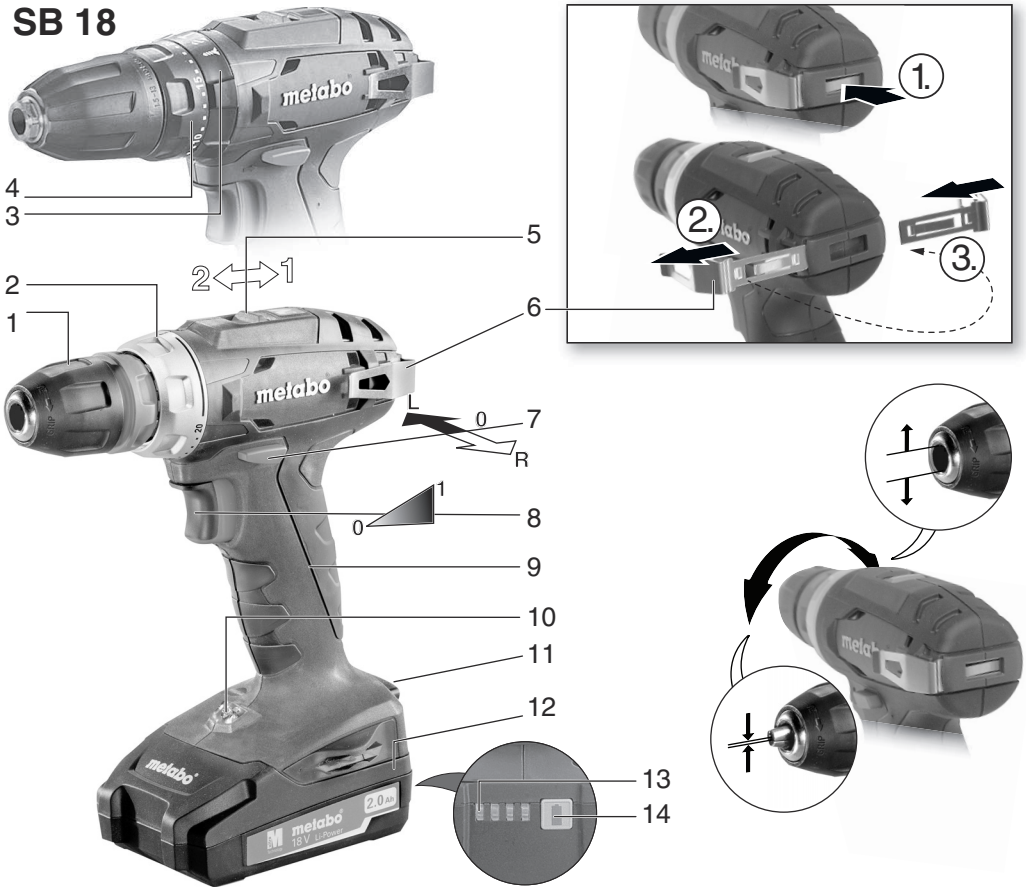



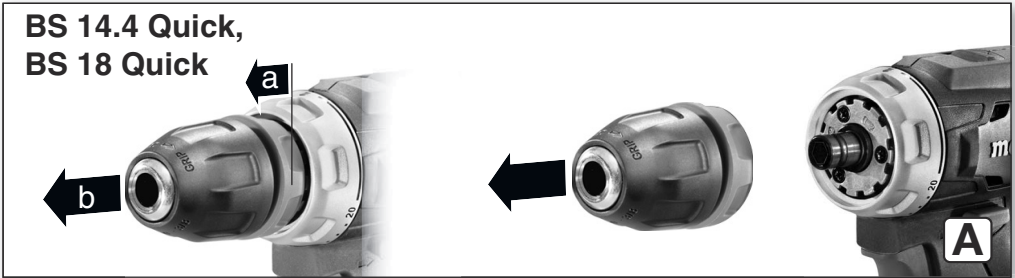

BS 14.4 Quick, BS 18 Quick

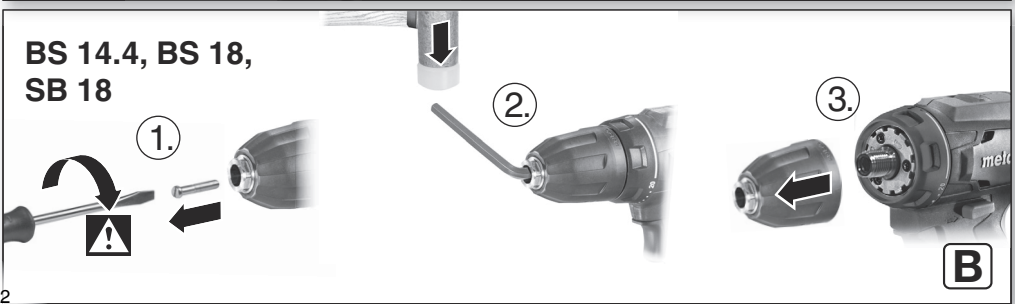

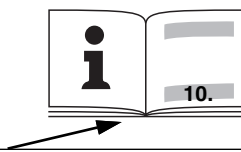
BS 14.4, BS 18, SB 18



			BS 14.4	BS 14.4 Quick	BS 18	BS 18 Quick	SB 18
*1) Serial Number			02206..	02202..	02207..	02217..	02245..
U	V		14,4	14,4	18	18	18
n	/min (rpm)	1	0 - 400		0 - 450		
		2	0 - 1500		0 - 1600		
M_A	Nm (in-lbs)	1	20 (177)		24 (212)		
M_B	Nm (in-lbs)	1	40 (354)		48 (425)		
M_C	Nm (in-lbs)	1 , 2	0,5 - 4,5 (4.0 - 40)				
D_{1 max} 	mm (in)	1	10 (³ / ₈)				
D_{2 max} 	mm (in)	1	20 (³ / ₄)				
D_{3 max} 	mm (in)	2	-			10 (³ / ₈)	
s	/min, bpm	2	-			24000	
m	kg (lbs)		1,2 (2.6)		1,3 (2.9)		1,4 (3.1)
G	-		1/2" - 20 UNF	-	1/2" - 20 UNF	-	1/2" - 20 UNF
a_{h, ID}/K_{h, ID}	m/s²		-			18,3 / 1,5	
a_{h, D}/K_{h, D}	m/s²		< 2,5 / 1,5				
a_{h, S}/K_{h, S}	m/s²		< 2,5 / 1,5				
L_{pA}/K_{pA}	dB(A)		73 / 5		72 / 3		87 / 5
L_{WA}/K_{WA}	dB(A)		81 / 5		80 / 3		95 / 5





*2) 2014/30/EU, 2006/42/EC, 2011/65/EU

*3) EN 62841-1:2015+A11:2022, EN 62841-2-1:2018+A11:2019, EN 62841-2-2:2014, EN IEC 63000:2018

2023-02-10, Bernd Fleischmann
 Direktor Produktentstehung & Qualität (Vice President Product Engineering & Quality)
 *4) Metabowerke GmbH - Metabo-Allee 1 - 72622 Nuertingen, Germany

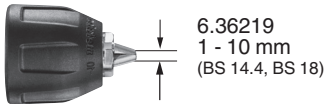
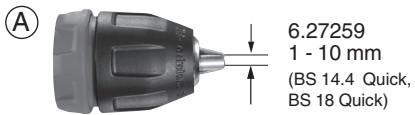
ppa. B.F.



B 

14,4 V	1,5 Ah	6.25588	Li-Power
14,4 V	2,0 Ah	6.25595	Li-Power
14,4 V	4,0 Ah	6.25590	Li-Power
etc.			
18 V	1,5 Ah	6.25589	Li-Power
18 V	2,0 Ah	6.25596	Li-Power
18 V	3,0 Ah	6.25594	Li-Power
18 V	4,0 Ah	6.25591	Li-Power
18 V	5,2 Ah	6.25592	Li-Power
etc.			

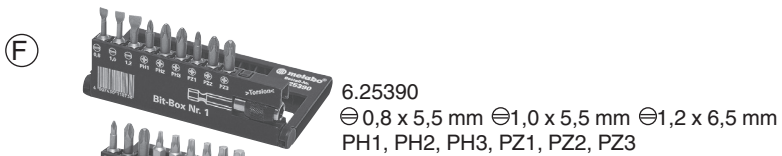
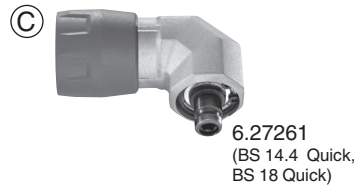

Оригинално ръководство за експлоатация

1. Декларация за съответствие

Декларираме на собствена отговорност: Акумулаторните бормашини и акумулаторните ударни бормашини, идентифицирани чрез тип и серийен номер *1), отговарят на всички действащи разпоредби на директивите *2) и стандартите *3). Техническа документация при *4) - виж страница 3.

2. Правилна употреба

Бормашините и ударните бормашини са подходящи за пробиване без удар в метал, дърво, пластмаса и подобни материали, както и за завинтване и разпробиване на отвори с резби.

Освен това ударните бормашини са подходящи за ударно пробиване в зидария, тухли и камък.

За повреди в резултат на неправилна употреба отговорност носи единствено потребителят.

Трябва да се спазват общопризнатите разпоредби за техника на безопасност и приложените инструкции за безопасност.

3. Общи инструкции за безопасност



Обърнете внимание на местата в текста, обозначени с този символ за Ваша лична защита и за защита на Вашия електрически инструмент!



ПРЕДУПРЕЖДЕНИЕ – За да се намали рискът от нараняване, прочетете ръководството за експлоатация.



ПРЕДУПРЕЖДЕНИЕ – Прочетете всички указания за безопасност, инструкции, фигури и технически данни, придружаващи електрическия инструмент. *Пропуските при спазването на следващите инструкции могат да причинят токов удар, пожар и/или тежки наранявания.*

Запазете всички указания за безопасност и инструкции за бъдеща употреба.

Предавайте Вашия електрически инструмент на други само заедно с тези документи.

4. Специални инструкции за безопасност

4.1 Указания за безопасност за всички работи

а) Носете антифони. Действието на шума може да предизвика загуба на слуха.

б) Използвайте допълнителни ръкохватки, ако те се доставят с електрически инструмент. Загубата на контрол може да доведе до наранявания.

в) Дръжте електрическия инструмент за ръкохватките с изолирани повърхности, когато извършвате работи, при които пробиващият инструмент или винтовете могат да попаднат на скрити електрически кабели. Контактът с кабел под напрежение може да постави под напрежение също и металните части на уреда и да предизвика токов удар.

Убедете се, че на мястото, на което трябва да се работи, няма електрически кабели, водопроводи (например с помощта на метален детектор).

4.2 Указания за безопасност при използването на дълги свредла:

а) В никакъв случай не работете с обороти, по-високи от максимално допустимите обороти за свредлото. При по-високи обороти свредлото може лесно да се огъне, ако то може да се върти свободно без контакт с детайла, и да причини наранявания.

б) винаги започвайте да пробивате с ниски обороти и докато свредлото има контакт с детайла. При по-високи обороти свредлото може лесно да се огъне, ако то може да се върти свободно без контакт с детайла, и да причини наранявания.

в) Не упражнявайте прекомерен натиск и натиските само надлъжно на свредлото.

Свредлата могат да се огънат и по такъв начин да се счупят или да предизвикат загуба на контрол и наранявания.

4.3 Други указания за безопасност



ВНИМАНИЕ Не се взирайте в запалената лампа.



От дефектна Li-Ion-акумулаторна батерия може да излезе леко кисела, запалима течност!



Ако излезе акумулаторна течност и влезе в контакт с кожата, веднага изплакнете обилно с вода. Ако акумулаторна течност попадне в очите Ви, ги измийте с чиста вода и незабавно потърсете лекар!



Акумулаторните батерии да се пазят от намокряне!

Да не се използват дефектни или деформирани акумулаторни батерии!



Акумулаторните батерии да не се излагат на огън!

Акумулаторните батерии да не се отварят!

Контактите на акумулаторните батерии да не се пипат или свързват накъсо!

При дефектна машина акумулаторната батерия да се извади от машината.

Преди да се извърши някаква настройка или техническа поддръжка акумулаторната батерия да се извади от машината.

Уверете се, че при поставяне на акумулаторната батерия машината е изключена.

Не пипайте въртящия се инструмент!

Стърготини и други подобни отстранявайте само при спрена машина.

Фиксирайте детайла против разместване или завъртане (например чрез стягане с менгеме).

LED-лампа (10): Не гледайте LED-лъчението директно с оптични инструменти.

Намаляване на запрашаването:

 Частиците, които се образуват при работа с тази машина, могат да съдържат вещества, които могат да причинят рак, алергични реакции, заболявания на дихателните пътища, вродени малформации или други увреждания на репродуктивната система. Някои примерни вещества са: олово (при интериорни бои, съдържащи олово), минерален прах (от зидария, бетон и др.), допълнителни вещества за обработка на дърво (хромат, защитни средства за дърво), някои видове дърво (като дъбов или буков прах), метали, азбест.

Рискът зависи от това колко дълго потребителят или намиращите се в близост лица са изложени на въздействието. Не допускайте частиците да попаднат в организма.

За да се намали излагането на тези вещества: Осигурете добра вентилация на работното място и носете подходящи предпазни средства, като например маски за дихателна защита, които са в състояние да филтрират микроскопично малките частици.

Спазвайте валидните за Вашия материал, персонал, случай на употреба и място на работа разпоредби (например разпоредби за защита на труда, изхвърляне на отпадъците).

Улавяйте образуващите се частици на мястото на възникване, избягвайте отлагане в заобикалящата среда.

За специални работи използвайте подходящи принадлежности. Така по-малко частици попадат неконтролирано в околната среда.

Използвайте подходяща прахова аспирация.

Намалете запрашаването като:

- насочете излизашите частици и потока отработен въздух на машината не към себе си или към намиращите се в близост хора или към отложен прах,
- използвайте аспирационна инсталация и/или прециствател за въздуха,
- добре проветрявайте работното място и поддържате чисто чрез аспирация. Метенето или издухването завихря праха.
- Аспирирайте или изперете защитното облекло. Не издухвайте, изтупвайте или четкайте.

Транспортиране на Li-Ion-акумулаторни батерии:

Изпращането на Li-Ion акумулаторни батерии е предмет на правото за опасните товари (ООН 3480 и ООН 3481). При изпращане на Li-Ion акумулаторни батерии изяснете действащите в момента разпоредби. При необходимост се информирайте от Вашата транспорта фирма. Сертифицирана опаковка може да бъде закупена от Metabo.

Изпращайте акумулаторни пакети, само ако корпусът е неповреден и не излиза течност. За изпращане извадете акумулаторната батерия от машината. Осигурете контактите срещу късо съединение (например изолирайте с тиксо).

5. Схема

Виж страница 2.

- 1 Патронник / втулка на патронник*
- 2 Регулираща втулка (ограничител на въртящия момент, максимален въртящ момент) *
- 3 Регулираща втулка (завинтване, пробиване, ударно пробиване) *
- 4 Регулираща втулка (ограничител на въртящия момент) *
- 5 Превключвател (1./2. скорост)
- 6 Кука за колан
- 7 Превключвател за посоката на въртене (регулиране на посоката на въртене, фиксиране при транспорт)
- 8 Ключ
- 9 Ръкохватка
- 10 LED-лампа
- 11 Бутон за освобождаване на акумулаторната батерия
- 12 Акумулаторен пакет *
- 13 Индикатор на капацитета и сигнален индикатор *
- 14 Бутон на индикатора на капацитета *

* зависи от оборудването

6. Употреба

6.1 Мултифункционална контролна система на машината

 Ако машината се изключи сама, електрониката е активирала режима за самозащита. Чува се предупредителен сигнал (непрекъснато писукане). То спира след макс. 30 секунди или след отпускане на ключа (8).

 Въпреки тази защитна функция при определени видове употреба може да настъпи претоварване и в резултат на това повреждане на машината.

Причини и помощ за отстраняване:

1. Акумулаторната батерия е почти празна (Електрониката защитава акумулаторната

батерия от повреди чрез дълбоко разреждане).

Ако LED-лампа мига (13), акумулаторният пакет е почти изтощен. При необходимост натиснете (14) бутона и проверете състоянието на заряда на LED-лампите (13). Ако акумулаторната батерия е почти празна, тя трябва да се зареди отново!

- По-продължителното претоварване на машината води до **температурно изключване**.

Оставете машината или акумулаторната батерия да се охлади.

Указание: Машината се охлажда по-бързо, ако се остави да работи на празен ход.

- При **твърде голяма сила на тока** (каквато възниква например при по-продължително блокиране) машината се изключва.

Изключете машината от ключа (8). След това продължете да работите нормално. Избягвайте следващо блокиране.

6.2 Акумулаторна батерия

Преди употреба заредете акумулаторната батерия.

При спадане на мощността отново заредете акумулаторната батерия.

Инструкции за зареждане на акумулаторния пакет ще намерите в ръководството за експлоатация на зарядното устройство от Metabo.

Акумулаторните пакети имат индикатор за капацитета и сигнален индикатор (13) (в зависимост от оборудването):

Оптималната температура на съхранение е между 10°C и 30°C.

При Li-Ion-акумулаторни пакети с индикатор на капацитета и сигнален индикатор (13) (в зависимост от оборудването):

- Натиснете бутона (14) и състоянието на заряда се показва от LED-лампите.
- Ако някоя LED-лампа мига, акумулаторният пакет е почти изтощен и трябва отново да се зареди.

Изваждане, поставяне на акумулаторния пакет

Изваждане: Натиснете бутона за освобождаване на акумулаторния пакет (11) и издърпайте акумулаторния пакет (12) напред.

Поставяне: Поставете акумулаторния пакет (12), докато той се фиксира.

6.3 Регулиране на посоката на въртене, транспортния фиксатор (блокировка на включването)



Задействайте превключвателя на посоката на въртене (7) само при спрян двигател!

Задействайте превключвателя за посоката на въртене (настройване на посоката на въртене, фиксиране за транспорт) (7).

Виж страница 2:

R = настроено движение надясно

L = настроено движение наляво

0 = настроено средно положение: фиксиране за транспорт (блокировка против включване)

6.4 Избиране на скорост

1

1. скорост (ниски обороти, особено висок въртящ момент, предимно за завинтване)

2

2. скорост (високи обороти, предимно за пробиване)

6.5 Регулиране на ограничителя на въртящия момент, завинтване, пробиване, ударно пробиване

Машини с означение BS...:

1...20 = Регулирайте **въртящия момент** (с ограничител на въртящия момент) чрез завъртане на втулката (2) - възможни са също междинни положения.



= Настройте **пробиване** чрез завъртане на втулката (2) (макс. въртящ момент, без ограничител на въртящия момент) За да избегнете претоварване на мотора, не блокирайте вретеното.

Машини с означение SB...:



= Настройте **завинтване** чрез завъртане на втулката (3)

И

регулирайте **въртящия момент** (с ограничител на въртящия момент) чрез завъртане на втулката (4) - възможни са също междинни положения.



= Настройте **пробиване** чрез завъртане на втулката (3) (макс. въртящ момент, без ограничител на въртящия момент) За да избегнете претоварване на мотора, не блокирайте вретеното.



= Настройте **ударно пробиване** чрез завъртане на втулката (3) (макс. въртящ момент, без ограничител на въртящия момент)

За да избегнете претоварване на мотора, не блокирайте вретеното.

6.6 Смяна на работния инструмент

Отваряне на патронника:

Завъртете втулката на патронника (1) в посока на часовниковата стрелка.

Затягане на работния инструмент:

Отворете патронника и поставете инструмента възможно най-дълбоко. Завъртете втулката на патронника (1) в посока, обратна на часовниковата стрелка, докато инструментът се стегне здраво. При мека опашка на инструмента

след кратко време за пробиване трябва евентуално да се стегне допълнително.

6.7 Включване, изключване на електрическия инструмент, регулиране на оборотите

За да включите машината, натиснете ключа (8). Оборотите могат да се променят с ключа чрез натискане.

6.8 Патронник със система за бърза смяна Quick (при BS 18 Quick, BS 14.4 Quick)

Сваляне: Виж страница 2, фиг. А. Плъзнете фиксиращия пръстен напред (а) и издърпайте патронника напред (b).

Поставяне: Плъзнете фиксиращия пръстен напред и поставете патронника върху вретеното до ограничителя.

6.9 Патронник (при BS 14.4, BS 18, SB 18)

Виж страница 2, фиг. В.

Развийте фиксиращия болт. Внимание лява резба!

Разхлабете и развийте патронника с лек удар с гумен чук върху стегнат шестостенен ключ.

Завиването става съответно в обратна последователност

7. Принадлежности

Използвайте само оригинални акумулаторни пакети и принадлежности Metabo или CAS (Cordless Alliance System).

Виж страница 4.

Използвайте само принадлежности, които отговарят на изискванията и параметрите, посочени в настоящото ръководство за експлоатация.

- A Бързостягащ патронник.
- B Акумулаторни пакети с различен капацитет. Купувайте само акумулаторни пакети с напрежение, което е подходящо за Вашия електрически инструмент.
- C Приставка за завинтване под ъгъл
- D Зарядно устройство
- E Държач за крайници със система за бърза смяна Quick
- F Кутия с крайници

Вижте пълната програма с принадлежности на www.metabo.com или в каталога.

8. Ремонт



Ремонти на електрическите инструменти може да извършват само от специалисти!

С нуждаещи се от ремонт електрически инструменти Metabo се обръщайте към представителството на Metabo при Вас. Вижте адресите на www.metabo.com.

Списъци на резервните части можете да свалите на www.metabo.com.

9. Защита на околната среда

Следвайте националните разпоредби за екологично изхвърляне на отпадъците и рециклиране на излезлите от употреба машини, опаковки и принадлежности.

Опаковъчните материали трябва да се изхвърлят в съответствие с тяхната маркировка съгласно комуналните разпоредби. Допълнителни указания ще намерите на www.metabo.com в рубриката Service.

Акумулаторните батерии не бива да се изхвърлят в битовите отпадъци! Връщайте дефектните или изтощени акумулаторни батерии на търговеца на Metabo!

Не хвърляйте акумулаторните батерии във вода.



Пазете околната среда и не изхвърляйте електрическите инструменти и акумулаторните батерии в битовите отпадъци.

Следвайте националните разпоредби за разделно събиране и рециклиране на излезлите от употреба машини, опаковки и принадлежности.

Преди да изхвърлите разредете акумулаторната батерия в електрическия инструмент. Осигурете контактите срещу късо съединение (например изолирайте с тиксо).

10. Технически данни

Разяснения за данните на страница 3.

Запазваме си правото на промени в името на техническия прогрес.

- U = напрежение на акумулаторната батерия
- n = обороти на празен ход

Момент на затягане при завинтване:

- M_A = мек материал за завинтване (дърво)
- M_B = твърд материал за завинтване (метал)
- M_C = регулируем момент на затягане (с ограничител на въртящия момент)

Макс. диаметър на свердлата:

- D_{1 max} = в стомана
- D_{2 max} = в меко дърво
- D_{3 max} = в зидария

- s = макс. брой удари
- m = тегло (с акумулаторна батерия)
- G = резба на вретеното

Измерените стойности са определени съгласно EN 62841.

Разрешена температура на околната среда при работа:

-20 °C до 50 °C (ограничена мощност при температури под 0 °C). Разрешена температура на околната среда при съхранение: 0 °C до 30 °C.

--- Постоянен ток

Дадените технически данни са с включени допуски (според съответните действащи стандарти).



Емисионни стойности

Тези стойности дават възможност за оценка на емисиите на електрическия инструмент и за сравняване на различни електрически инструменти. В зависимост от работните условия, състоянието на електрическия инструмент или на електрическите инструменти действителното натоварване може да е по-голямо или по-малко. За оценка вземете предвид работните почивки и фазите на по-малко натоварване. Въз основа на съобразените стойности за оценка определете защитни мерки за потребителите, например организационни мерки.

Обща стойност на вибрациите (векторна сума на три компонента), определена съгласно EN 62841:

$a_{h, ID}$ = стойност на вибрационните емисии (ударно пробиване в бетон)

$a_{h, D}$ = стойност на вибрационните емисии (пробиване в метал)

$a_{h, S}$ = стойност на вибрационните емисии (завинтване без удар)

$K_{h, ...}$ = неопределеност (колебание)

Типични акустични нива на шума:

L_{pA} = ниво на шумово налягане

L_{WA} = ниво на шумова мощност

K_{pA}, K_{WA} = неопределеност (ниво на шума)

При работа може да надвиши нивото на шума).



Да се носят антифони!



Metabowerke GmbH
Metabo-Allee 1
72622 Nuertingen
Germany
www.metabo.com

metabo[®]
PROFESSIONAL POWER TOOL SOLUTIONS